

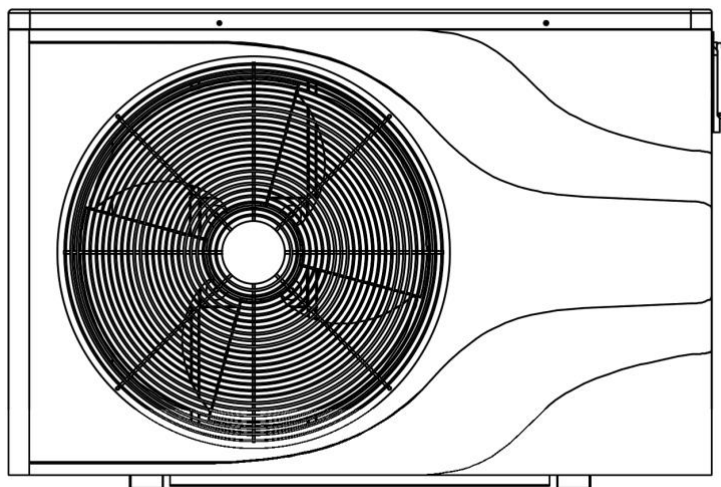

THERMOPOMPE POUR PISCINE

Manuel d'installation et d'utilisation



REMARQUE IMPORTANTE:

Nous vous remercions d'avoir acheté notre produit. Avant d'utiliser votre unité, veuillez lire attentivement ce manuel et le conserver pour toute référence ultérieure.

TABLE DES MATIÈRES

THERMOPOMPE POUR PISCINE.....	1
MANUEL D'INSTALLATION ET D'UTILISATION.....	1
1. AVANT-PROPOS	3
1.1. Déclaration	3
1.2. Facteurs de sécurité.....	3
2. VUE D'ENSEMBLE DE L'APPAREIL	5
2.1. Accessoires fournis avec l'unité	5
2.2. Dimensions de l'appareil	6
2.3. Principales pièces de l'appareil.....	8
2.4. Caractéristiques techniques	10
3. INSTALLATION	10
3.1 Transport.....	11
3.2. Avis avant l'installation	11
3.3. Instructions d'installation	11
3.3.1 Conditions préalables.....	11
3.3.2 Installation de la thermopompe.....	12
3.3.3 Emplacement et taille.....	12
3.3.4 Plan d'installation	13
3.3.5 Installation électrique	14
3.3.6 Connexion électrique.....	15
3.4. Mise en service de la thermopompe après l'installation	15
3.4.1 Inspection avant le premier essai.....	15
3.4.2 Marche d'essai	15
4. GUIDE D'UTILISATION DE LA TÉLÉCOMMANDE	16
4.1 Schéma du panneau de commande.....	16
4.2 Mode d'emploi des touches.....	17
4.3 État du système.....	19
4.4 Code d'erreur / de protection.....	19
5. ENTRETIEN ET HIVERNAGE.....	19
5.1. Entretien.....	19
5.2. Hivernage.....	20

1. AVANT-PROPOS

1.1. Déclaration

Pour maintenir les utilisateurs et les biens dans des conditions de fonctionnement sécuritaires, veuillez suivre les instructions ci-dessous:

- ① Une mauvaise utilisation peut entraîner des blessures ou des dommages;
- ② Veuillez installer l'appareil conformément aux lois, réglementations et normes locales;
- ③ Confirmez l'alimentation, la tension et la fréquence – NE55 nécessite une connexion permanente 240Volt, 1 Phase, 60HZ;
- ④ L'unité doit être connectée en permanence à l'alimentation électrique par un électricien qualifié conformément aux normes et règlements locaux;
- ⑤ Un interrupteur indépendant doit être installé sur l'appareil conformément aux lois et règlements locaux.

1.2. Facteurs de sécurité

Les facteurs de sécurité suivants doivent être respectés:

- ① Veuillez lire les avertissements suivants avant l'installation;
- ② Portez une attention particulière, y compris aux avertissements relatifs à la sécurité;
- ③ Après avoir lu les instructions d'installation, assurez-vous de les conserver pour toute référence ultérieure.

Avertissement

Assurez-vous que l'unité est installée en toute sécurité et correctement fixée sur une base appropriée.

- Si l'unité n'est pas installée ou fixée correctement, elle risque d'être endommagée ainsi qu'aux aires environnantes;
 - L'appareil doit être installé à l'extérieur, dans un endroit bien ventilé ou ouvert.
- ① Utilisez un câble spécifique recommandé par un électricien conformément aux réglementations locales, et fixez-le au bloc de raccordement de manière à éviter toute tension sur les composants ou le câblage;
 - ② Un câblage incorrect peut provoquer des blessures ou un incendie;
Veuillez connecter le câble d'alimentation conformément au schéma de câblage du manuel pour éviter tout incendie ou dommage à l'unité;
 - ③ Assurez-vous d'utiliser des matériaux adéquats lors de l'installation. De mauvaises pièces ou de mauvais matériaux peuvent provoquer un incendie, une décharge électrique, ou la chute ou le basculement de l'appareil;
 - ④ Installez l'appareil en toute sécurité sur le sol et fixez-le correctement, veuillez lire les instructions d'installation. Une installation incorrecte peut provoquer un incendie, une décharge électrique, le basculement de l'appareil ou une fuite d'eau;
 - ⑤ Utilisez des outils professionnels pour effectuer les connexions électriques. Si la capacité de l'alimentation électrique est insuffisante ou si le circuit n'est pas complété, cela peut provoquer un incendie ou une décharge électrique;

- ⑥ L'appareil doit être équipé d'un dispositif de mise à la terre. Si l'alimentation électrique ne dispose pas de dispositif de mise à la terre, ne branchez pas l'appareil;
- ⑦ L'appareil ne doit être démonté ou réparé que par un technicien professionnel seulement. Un déplacement ou un entretien incorrect de l'appareil peut entraîner une fuite d'eau, une décharge électrique ou un incendie;
- ⑧ Ne branchez pas ou ne débranchez pas l'appareil sans avoir préalablement débranché l'alimentation à l'aide du disjoncteur. Cela pourrait provoquer un incendie ou une décharge électrique;
- ⑨ Ne touchez pas ou ne faites pas fonctionner l'unité lorsque vos mains sont mouillées. Cela pourrait provoquer un incendie ou une décharge électrique;
- ⑩ Ne laissez pas l'eau s'infiltrer dans les composants électriques.



Avertissement

- ① N'installez pas l'unité dans un endroit où il pourrait s'y trouver du gaz inflammable;
- ② Si un gaz inflammable se trouve à proximité de l'appareil, cela peut provoquer une explosion;
- ③ Ne nettoyez pas l'appareil lorsqu'il est sous tension. Débranchez l'alimentation électrique à l'aide du disjoncteur avant de nettoyer l'appareil. Ne pas débrancher l'appareil risque de vous blesser en raison du ventilateur en marche ou de recevoir une décharge électrique;
- ④ Arrêtez le fonctionnement de l'appareil dès qu'un problème ou un code d'erreur survient;
- ⑤ Soyez prudent lorsque vous déballez l'appareil, surtout lorsqu'il n'est pas encore installé. Faites attention aux bords et aux ailettes tranchantes de l'échangeur de chaleur;
- ⑥ Après l'installation ou la réparation, vérifiez si le réfrigérant ne fuit pas. S'il n'y a pas assez de réfrigérant, l'unité ne fonctionnera pas correctement;
- ⑦ Ne mettez pas vos doigts dans le ventilateur ou l'évaporateur. Toucher un ventilateur en marche peut entraîner des blessures graves;
- ⑧ Cet appareil ne doit pas être utilisé par des personnes (y compris des enfants) dont les capacités physiques, sensorielles ou mentales sont réduites ou manquant d'expérience ou de connaissances, à moins qu'elles n'aient été supervisées ou avoir reçu une formation par un technicien professionnel. Les enfants doivent l'utiliser sous la surveillance d'un adulte afin de s'assurer qu'ils utilisent l'appareil en toute sécurité. Si le câble d'alimentation est endommagé, il doit être remplacé par un technicien professionnel afin d'éviter tout danger.

2. VUE D'ENSEMBLE DE L'APPAREIL

2.1. Accessoires fournis avec l'unité

Après le déballage de l'unité, vérifiez si vous disposez de tous les éléments suivants:

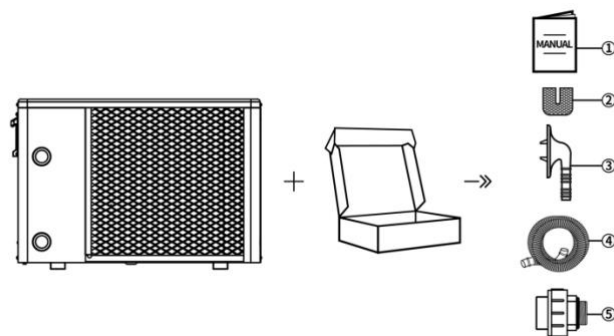

NO.	Éléments	Quantité	NO.	Éléments	Quantité
①	Manuel d'utilisation	1	④	Tuyau de vidange	1
②	Assise en caoutchouc	4	⑤	Joint de tuyauterie d'eau	2
③	Raccord de vidange	1			

2.2 Dimensions de l'appareil

Modèle: NE55

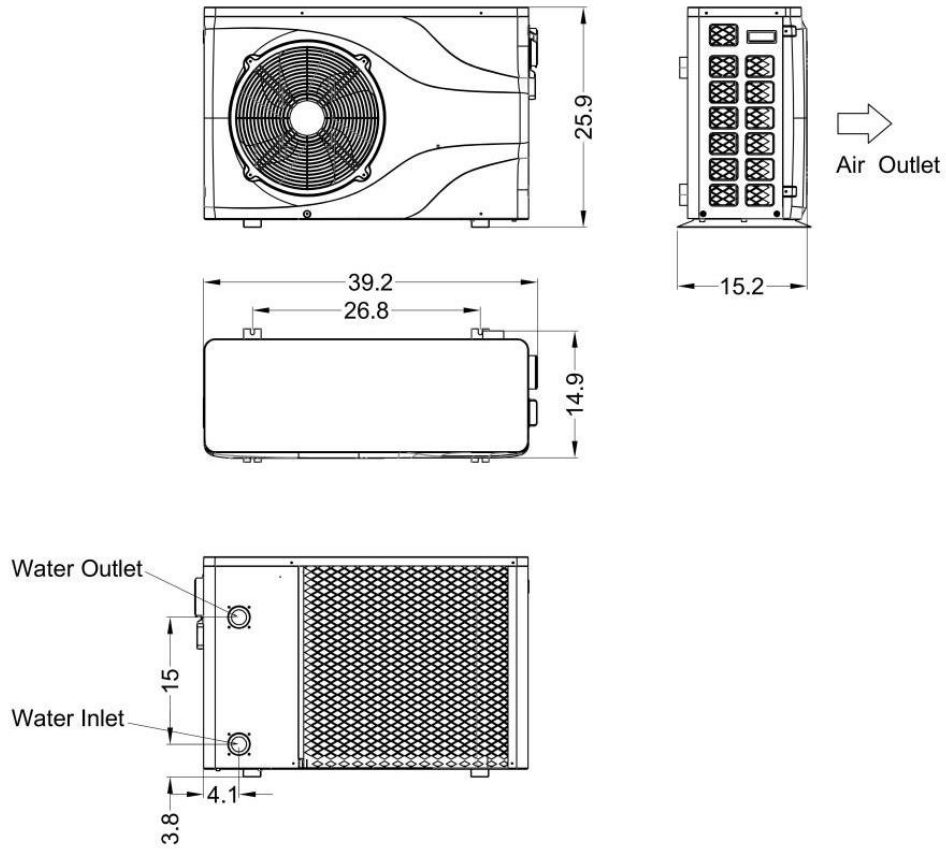

Sortie d'air; Sortie d'eau; Entrée d'eau

Modèle: NE75

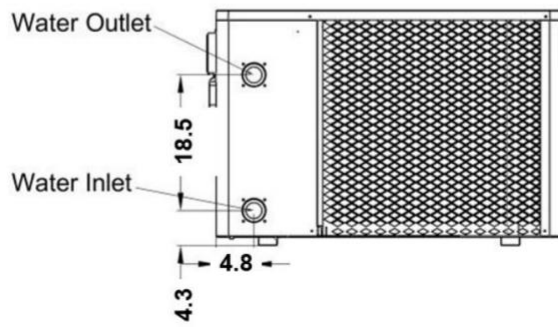
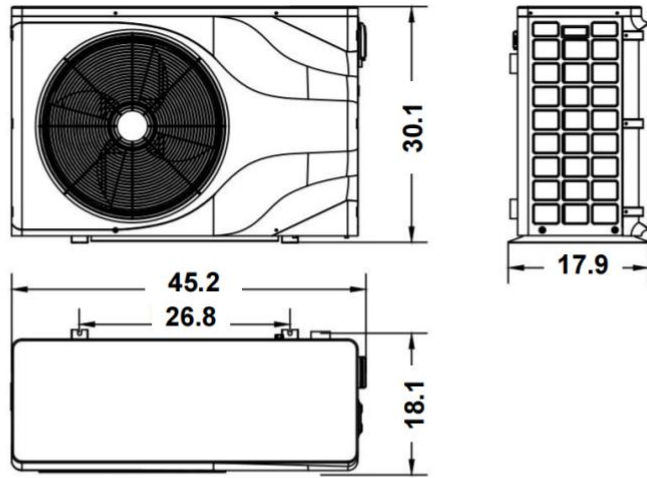

Sortie d'eau; Entrée d'eau

2.2.Principales pièces de l'appareil

Modèle: NE55

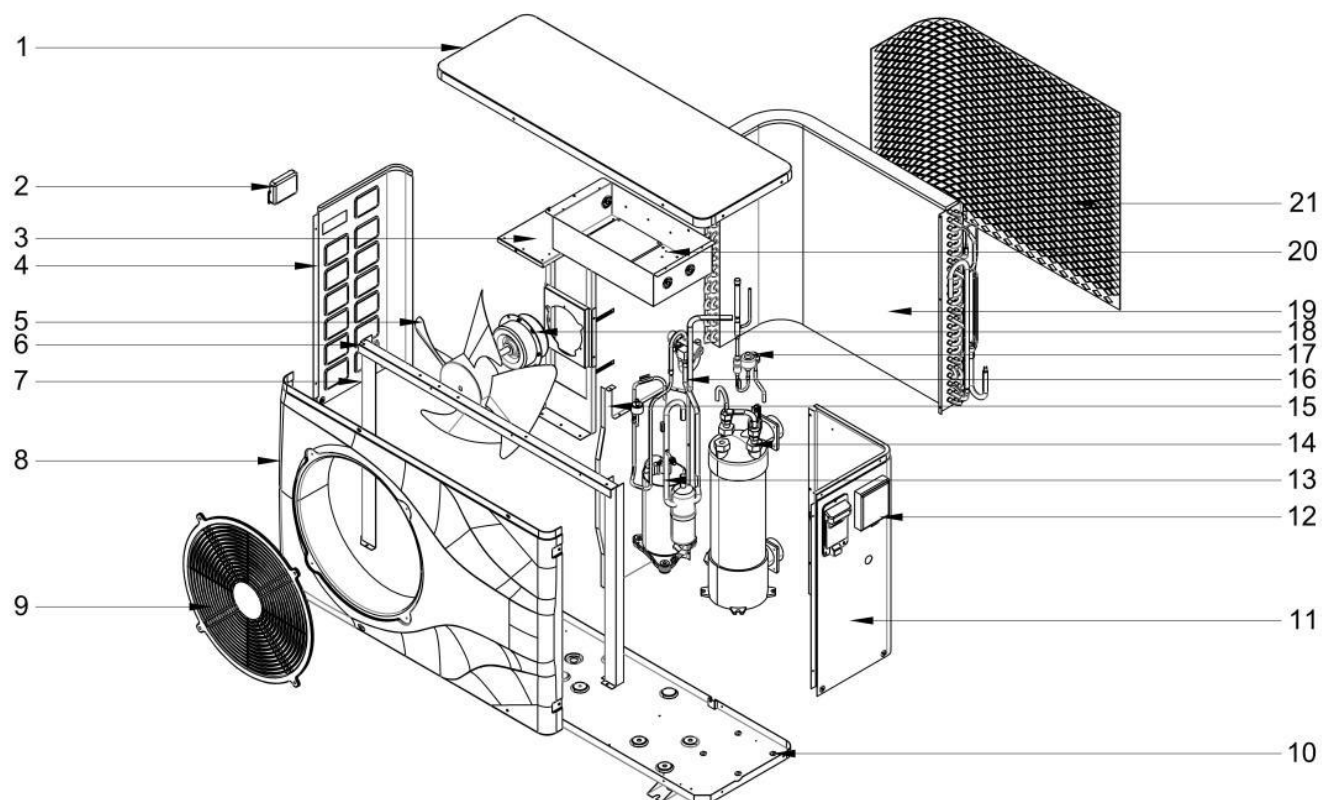

1	Couvercle supérieur	8	Plaque avant	15	Plaque centrale
2	Poignée gauche	9	Couvercle du moteur du ventilateur	16	Composant de la tuyauterie
3	Support du moteur	10	Châssis	17	EEV
4	Plaque gauche	11	Plaque droite	18	Moteur du ventilateur
5	Pale du ventilateur	12	Contrôle	19	Échangeur de chaleur à ailettes haute efficacité
6	Plaque fixe 1	13	Compresseur	20	Boitier électrique
7	Plaque fixe 2	14	Échangeur de chaleur en titane	21	Filet arrière

Modèle: NE75

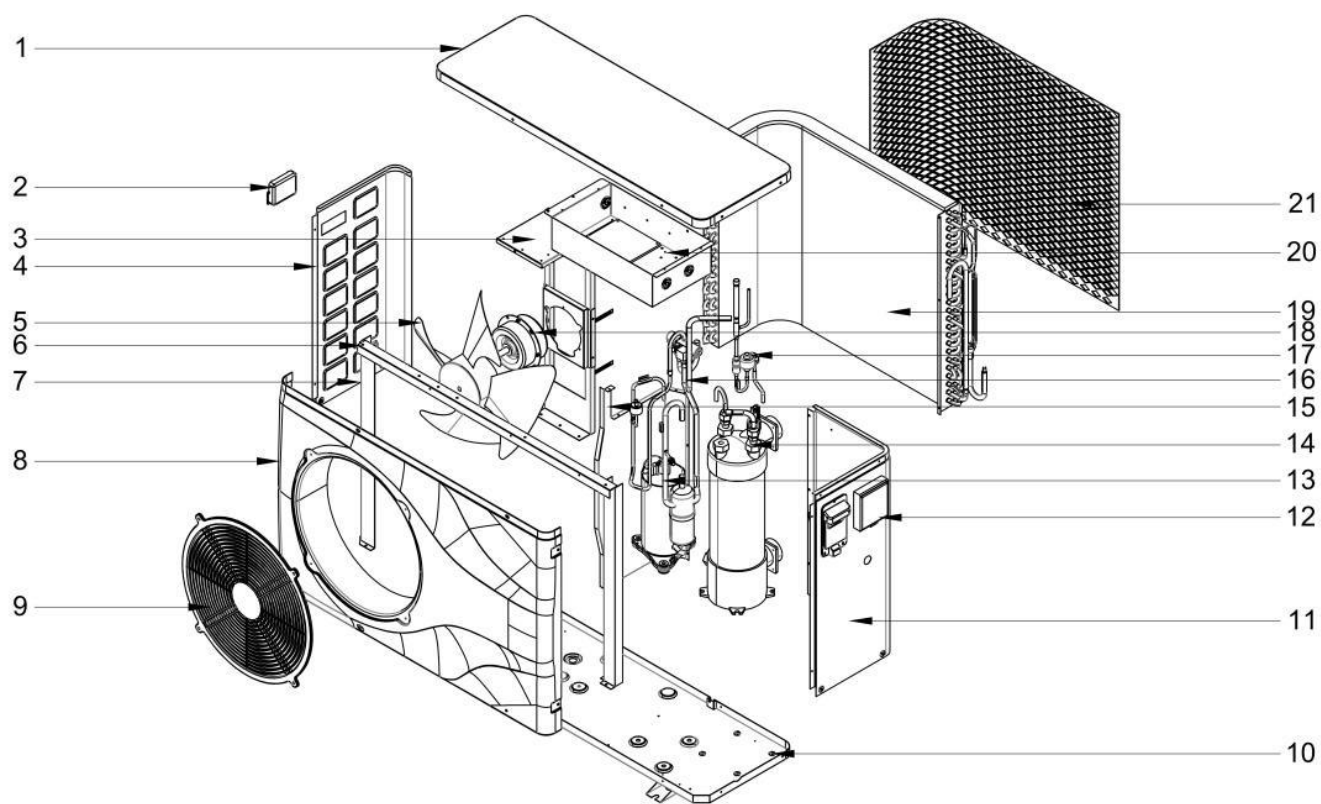

1	Couvercle supérieur	8	Plaque avant	15	Plaque centrale
2	Poignée gauche	9	Couvercle du moteur du ventilateur	16	Composant de la tuyauterie
3	Support du moteur	10	Châssis	17	EEV
4	Plaque gauche	11	Plaque droite	18	Moteur du ventilateur
5	Pale du ventilateur	12	Contrôle	19	Échangeur de chaleur à ailettes haute efficacité
6	Plaque fixe 1	13	Compresseur	20	Boitier électrique
7	Plaque fixe 2	14	Échangeur de chaleur en titane	21	Filet arrière

2.3. Caractéristiques techniques

Modèle	NE55	NE75
Alimentation électrique (V/Ph/Hz)	208-230V~/60Hz	208-230V~/60Hz
Plage de température ambiante (°F)	23~104	23~104
¹ Capacité de chauffage (kBtu/h)	52,9	73,6
¹ COP	6,0	5,9
² Capacité de chauffage (kBtu/h)	33,78	46,54
² COP	4,0	4,0
Température maximale de sortie d'eau (°F)	104	104
Débit d'eau nominal (gpm)	23,8	31,5
Chute de pression normale de l'eau (psi)	3,77	1,95
Puissance d'entrée maximale (kBtu/h)	14,0	17,4
Charge nominale du moteur du ventilateur (FLA) (A)	0,4	1,1
Puissance du moteur du ventilateur (Hp)	0,123	0,200
Charge nominale du compresseur (RLA) (A)	15,7	21,0
Ampérage du rotor de verrouillage du compresseur (LRA) (A)	86	112
Ampérage minimal du circuit (A)	18,5	11
Protection maximale contre les surintensités (A)	35	27,8
Quantité de réfrigérant (lbs)	R410A/3,417	R410A/4,409
Poids net (lbs)	134,5	171,9
Dimensions nettes L×P×H (pouces)	39,2×15,2×25,9	45,2×17,9×30,1
Connexion de la conduite d'eau (mm)	48,3	48,3
Classe d'étanchéité	IPX4	IPX4
Classe de résistance aux décharges électriques	I	I
Limites de pression du côté réfrigérant (psi)	638/217	638/217
Limites de pression côté eau (psi)	101,5	101,5
Température ambiante	(DB/WB) 80,6 ° F/71,2 ° F	
Température d'entrée/sortie d'eau	80 ° F	
Température ambiante	(DB/WB) 50 ° F/44,3 ° F	
Température d'entrée d'eau	80 ° F	

Les caractéristiques techniques de nos thermopompes vous sont fournies à titre d'information uniquement. Nous nous réservons le droit d'apporter des modifications sans préavis.

3. INSTALLATION



Avertissement: La thermopompe doit être installée par un technicien qualifié. Une installation, un réglage, un service, un entretien ou une utilisation incorrecte peuvent provoquer un incendie, une décharge électrique ou d'autres conditions susceptibles de causer des blessures ou des dommages matériels. Cette section est fournie à titre d'information uniquement et doit être adaptée en fonction des conditions réelles du site.

3.1. Transport

1. Lors du stockage ou du déplacement de la pompe à chaleur, celle-ci doit être en position verticale. N'inclinez jamais l'unité de plus de 30 degrés.

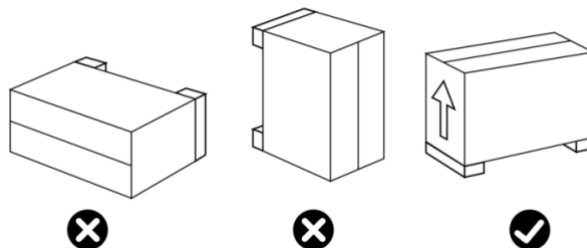

2. Lorsque vous déplacez la pompe à chaleur, ne la soulevez pas par les raccords d'eau, car cela pourrait endommager l'échangeur thermique en titane à l'intérieur de la thermopompe.

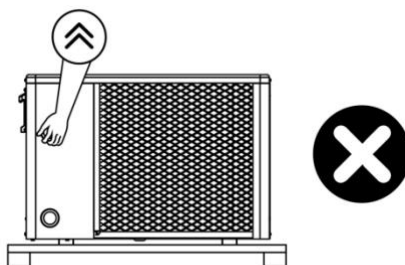

3.2. Avis avant l'installation

1. Les raccords d'eau ne sont pas conçus pour porter le poids d'un tuyau flexible non soutenu. La pompe à chaleur doit être connectée à un tuyau correctement maintenu, qui ne tire pas sur les raccords de la thermopompe!

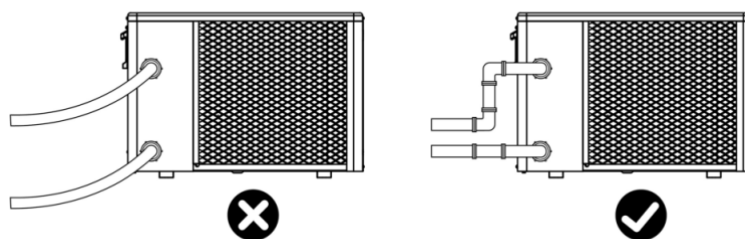

2. Pour assurer l'efficacité du chauffage, la longueur de la tuyauterie entre la piscine et la pompe à chaleur doit être moins de 30 pieds.

3.1. Instructions d'installation

3.3.1 Conditions préalables

Équipement nécessaire à l'installation de votre thermopompe:

- ① Câble d'alimentation adapté aux besoins de l'appareil et conforme à la réglementation locale;
- ② Un kit de dérivation, quantité suffisante de tubes en PVC adaptés à votre installation, ainsi que du PVC, de la colle pour PVC et du papier de verre;
- ③ Un jeu de chevilles murales et de vis d'expansion adaptées pour fixer l'unité à votre support ou à votre base;
- ④ Nous vous recommandons de brancher l'appareil à votre installation au moyen de tuyaux bien soutenus, en PVC souple, afin de réduire la transmission des vibrations;
- ⑤ Des goujons de fixation appropriés peuvent être utilisés pour surélever l'unité.

3.3.2 Installation de la thermopompe

- ① La thermopompe doit être fixée à l'aide de boulons (M10) à une fondation en béton ou à des supports appropriés. La fondation en béton doit être solide; les plaques de fixation doivent être suffisamment résistantes et traitées contre la corrosion;
- ② La thermopompe nécessite une pompe à eau (fournie par l'utilisateur), hauteur maximale de 30 pieds;
- ③ Lorsque la thermopompe fonctionne, il y aura de l'eau de condensation, déchargée du bas, et qui doit être adéquatement gérée et dirigée loin de la thermopompe. Veuillez insérer le tube de drainage (accessoire) dans le trou et fixez-le correctement, puis raccordez un tuyau pour évacuer l'eau de condensation. Installez la thermopompe, à au moins 3 pouces du sol, avec des cousins solides et résistants à l'eau, puis raccordez le tuyau de drainage à l'ouverture située sous la thermopompe.

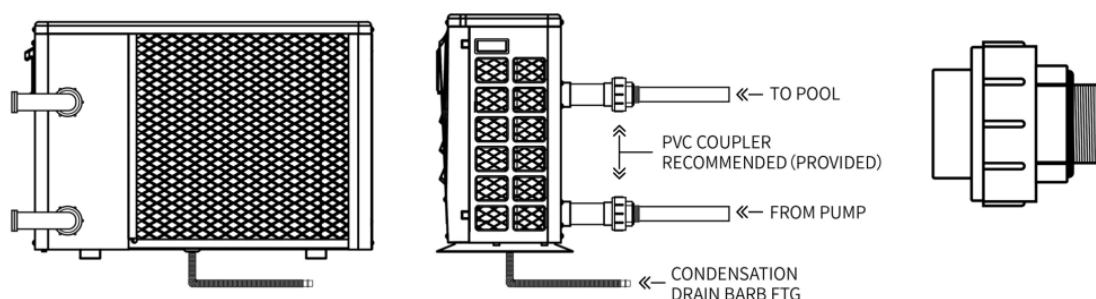

Vers la piscine, coupleur PVC recommandé (fourni), de la pompe, barbillon d'évacuation de la condensation.

3.3.3 Emplacement et taille

Veuillez respecter les règles suivantes concernant le choix de l'emplacement de la thermopompe.

- ① L'emplacement de l'unité doit être facilement accessible pour une utilisation et une maintenance aisées;
- ② L'unité doit être installée sur le sol, fixée idéalement sur un sol en béton plat. Assurez-vous que le sol est suffisamment stable et qu'il peut soutenir le poids de l'unité;
- ③ Un dispositif d'évacuation de l'eau doit être prévu à proximité de l'unité afin de protéger la zone où elle est installée;
- ④ Si nécessaire, l'unité peut être surélevée en utilisant des patins de montage appropriés conçus pour soutenir le poids;

- ⑤ Assurez-vous que l'unité se trouve dans une zone adéquatement ventilée, que la sortie d'air n'est pas orientée vers les fenêtres des bâtiments voisins et que l'air évacué ne peut pas retourner vers la pompe à chaleur. De plus, prévoyez un espace suffisant autour de l'unité pour les opérations d'entretien et de maintenance;
- ⑥ L'unité ne doit pas être installée dans une zone exposée à l'huile, aux gaz inflammables, aux produits corrosifs, aux composés sulfureux ou à proximité d'un équipement haute fréquence;
- ⑦ Pour éviter tout dommage externe à l'unité, ne l'installez pas à proximité d'une route ou d'une piste;
- ⑧ Pour éviter de causer des nuisances aux voisins, assurez-vous que l'unité est installée dans une zone non sensible au bruit;
- ⑨ Gardez l'unité hors de portée des enfants;
- ⑩ Espace d'installation:

Unité: mm

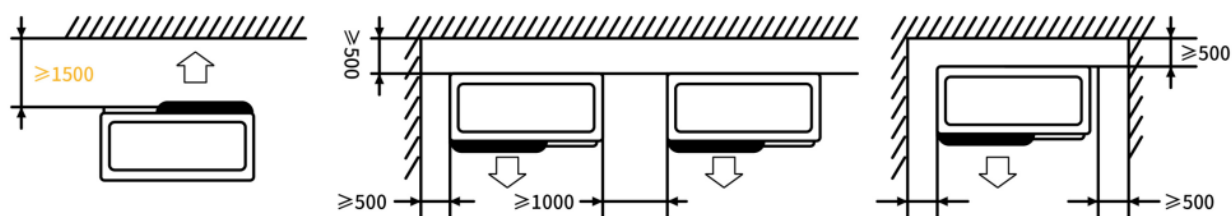

Ne mettez rien à moins de 1500 mm (5 pi) devant la pompe à chaleur;
 Laissez 500 mm (2 pi) d'espace vide sur les côtés et à l'arrière de la thermopompe et un espace libre pour la circulation de l'air au-dessus;
 Ne laissez aucun obstacle au-dessus ou devant l'appareil.

3.3.4 Plan d'installation

Le schéma d'installation est présenté dans la figure suivante –

Piscine → Pompe → Filtre → Pompe à chaleur → Assainisseur → Retour à la piscine

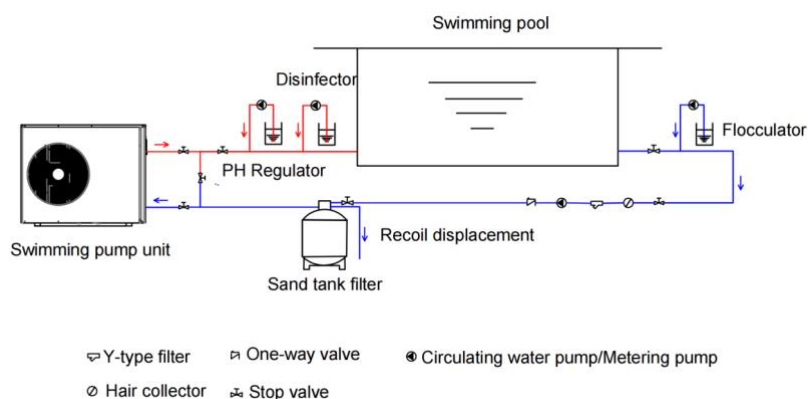

Piscine, désinfectant, régulateur PH, unité de pompage de la piscine,
 filtre à sable, déplacement de recul, flocculateur.
 Filtre en Y, vanne unidirectionnelle, pompe de circulation d'eau/pompe

de dosage, collecteur de cheveux, vanne d'arrêt.

No.	Item	Quantité	No.	Item	Quantité
1	Unité de pompage de la piscine	1	7	Régulateur PH	1
2	Filtre en Y	1	8	Filtre à sable	1
3	Valve unidirectionnelle	1	9	Floculateur	1
4	Pompe de circulation d'eau	1	10	Assainisseur	1
5	Collecteur de cheveux	1	11	Pompe doseuse	3
6	Vanne d'arrêt	7			

Remarque: Le filtre doit être nettoyé régulièrement pour garantir la propreté de l'eau dans le système et pour éviter le manque de débit d'eau. Il est nécessaire qu'une valve de vidange soit fixée au point le plus bas sur la conduite d'eau inférieure, pour vider complètement l'eau du système pendant l'hiver. Comme l'appareil ne fonctionnera pas pendant l'hiver, veuillez débrancher l'alimentation électrique et laissez écouler l'eau de l'appareil par la valve de drainage ou débranchez rapidement les raccords. Si la température ambiante de l'unité est inférieure à 0 °C, assurez-vous que la pompe à eau fonctionne continuellement pour éviter le gel de l'eau dans la machine.

3.3.5 Installation électrique

Pour fonctionner en toute sécurité et maintenir l'intégrité de votre système électrique, l'appareil doit être connecté à votre alimentation électrique conformément aux réglementations suivantes:

- ① La thermopompe doit être connectée à un disjoncteur approprié conformément aux normes en vigueur et à la réglementation du pays où le système est installé;
- ② Le câble d'alimentation électrique doit être adapté pour correspondre à la puissance nominale de l'unité et à la longueur de câblage nécessaire pour l'installation. Le câble doit convenir pour une utilisation en extérieur;
- ③ Dans des lieux ouverts au public, ou lorsque la loi l'exige, un bouton d'arrêt d'urgence ou un interrupteur de déconnexion de l'alimentation devrait être installé à proximité de la pompe à chaleur.

Taille du câble d'alimentation

Modèle	Câble d'alimentation		
	Fourniture électrique	Diamètre du câble	Spécification
NE55	208-230V~/60Hz	Choix de l'électricien	Choix de l'électricien
NE75	208-230V~/60Hz	Choix de l'électricien	Choix de l'électricien

3.3.6 Connexion électrique



Avertissement: L'alimentation électrique doit être débranchée avant d'effectuer tout travail sur la pompe à chaleur.

Veillez respecter les consignes suivantes pour raccorder la pompe à chaleur :

Étape 1: Démontez le panneau latéral électrique à l'aide d'un tournevis pour accéder au boîtier électrique;

Étape 2: Insérez le câble dans le port de l'unité de la pompe à chaleur;

Étape 3: Branchez le câble d'alimentation électrique à la plaque de raccordement selon le schéma ci-dessous.

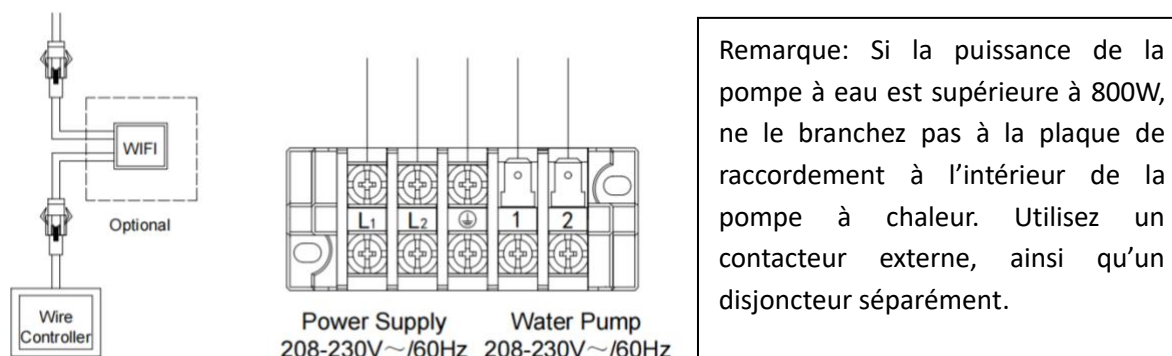

Remarque: Si la puissance de la pompe à eau est supérieure à 800W, ne le branchez pas à la plaque de raccordement à l'intérieur de la pompe à chaleur. Utilisez un contacteur externe, ainsi qu'un disjoncteur séparément.

Wi-Fi, optionnel, contrôleur de câble, alimentation électrique, pompe à eau.

3.2. Mise en service de la thermopompe après l'installation

⚠ Avertissement: Vérifiez soigneusement tout le câblage avant la mise en marche de la thermopompe.

3.4.1 Inspection avant le premier essai

Avant d'effectuer le test fonctionnel initial, certifiez les éléments ci-dessous et validez √ dans le carré.

<input type="checkbox"/>	Installation correcte de l'unité
<input type="checkbox"/>	La tension de l'alimentation est la même que la tension nominale de l'unité
<input type="checkbox"/>	Tuyauterie et câblage corrects
<input type="checkbox"/>	L'entrée et la sortie d'air ne sont pas obstruées
<input type="checkbox"/>	L'évacuation et la ventilation ne sont pas obstruées et il n'y a pas de fuite d'eau
<input type="checkbox"/>	Disjoncteur GFCI / Le protecteur contre les fuites de courant fonctionne (si exigé par la réglementation locale)
<input type="checkbox"/>	Le fil de terre et le fil de liaison sont correctement branchés

3.4.2 Marche d'essai

Étape 1: L'essai peut débuter après avoir terminé l'installation;

Étape 2: Tout le câblage et la tuyauterie doivent être bien reliés et soigneusement vérifiés, puis commencez à faire circuler l'eau avant de mettre l'appareil sous tension;

Étape 3: Videz tout l'air contenu dans les tuyaux et dans le réservoir d'eau, puis appuyez sur la touche « marche-arrêt » du panneau de commande pour faire fonctionner l'unité à la température choisie;

Étape 4: Éléments à vérifier pendant l'essai de mise en service.

① Vérifiez si le courant de l'unité est normal, conformément aux spécifications de la plaque

signalétique;

- ② Vérifiez si chaque bouton du panneau de commande fonctionne normalement;
- ③ Vérifiez si l'écran affiche les informations normalement et qu'il n'y a pas de codes d'erreur;
- ④ Vérifiez s'il n'y a pas de fuite d'eau dans le système de circulation;
- ⑤ Vérifiez si l'évacuation des condensats n'est pas obstruée;
- ⑥ Vérifiez s'il n'y a pas de sons ou de vibrations anormales;
- ⑦ Vérifiez si la thermopompe s'arrête en cas d'erreur de débit d'eau dès que la pompe à eau est arrêtée.

4. GUIDE D'UTILISATION DE LA TÉLÉCOMMANDE

4.1. Schéma du panneau de commande

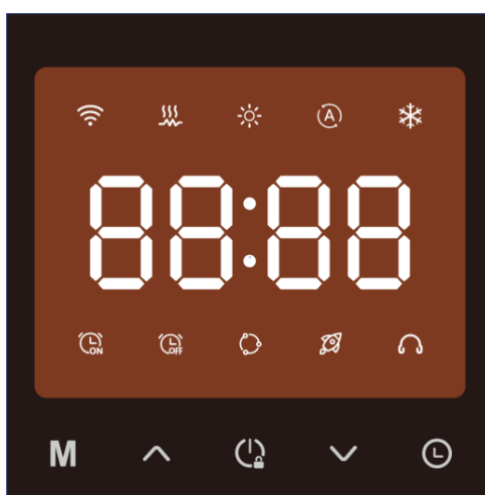





Table 1











Icône	Catégorie	Icône	Fonction
	WI-FI		Minuterie en marche
	Chauffage électrique		Minuterie désactivée
	Mode de chauffage		Mode intelligent
	Dégivrage (Flash)		Mode puissant
	Mode automatique		Mode silencieux
	Mode de refroidissement		





























Table 2

Touche	Catégorie	Fonction
M	Touche mode	Changement de mode et réglage du paramètre

	Touche de montée	Dégivrage manuel et réglage de la température de l'eau
	Touche puissance	Marche-arrêt, verrouillage/déverrouillage et retour à l'interface principale
	Touche de descente	Vérification des paramètres et réglage de la température de l'eau
	Touche minuterie	Marche-arrêt de la minuterie

4.2. Mode d'emploi des touches

No.	Élément	Mode d'emploi
1	Marche/Arrêt	À l'interface principale, appuyez sur «  » pour activer ou désactiver
2	Verrouillage/ Déverrouillage	Appuyez longuement sur «  » pendant 3 s pour verrouiller ou déverrouiller
3	Interrogation des paramètres du système	Appuyez longuement sur «  » pendant 3 s pour entrer dans l'interface des paramètres et appuyez sur «  » et «  » pour les configurer. Appuyez sur «  » ou sur aucune opération dans les 30 s, et vous reviendrez à l'interface principale
4	Sélection du mode de fonctionnement	Dans l'interface principale, appuyez sur « M » pour sélectionner le mode chauffage/refroidissement/automatique
5	Réglage de la température	Dans l'interface principale, appuyez sur «  » et «  » pour accéder au réglage de la température. Dans l'interface du réglage de la température, appuyez sur «  » et «  » pour régler la température. Appuyez sur « M » ou sur aucune opération dans les 5 s, le réglage sera sauvegardé et vous reviendrez à l'interface principale. Appuyez sur «  » pour quitter le réglage et revenir à l'interface principale.

No.	Élément	Mode d'emploi
6	Réglage de l'horloge	<p>Dans l'interface principale, appuyez «  » pendant 3 s pour entrer l'heure actuelle dans votre réglage. La partie heure clignote. Les touches «  » et «  » permettent d'effectuer le réglage. Ensuite, appuyez sur «  » pour entrer le réglage des minutes. La partie des minutes clignote. Appuyez sur les touches «  » et «  » pour effectuer le réglage, puis appuyez sur «  » pour le sauvegarder.</p> <p>Dans l'interface de réglage des minutes, appuyez sur «  » ou sur aucune opération dans les 5 s, le réglage sera sauvegardé et vous reviendrez à l'interface principale.</p> <p>Dans l'interface de réglage des heures, appuyez sur «  » sur aucune opération dans les 15 s, le réglage sera abandonné et vous reviendrez à l'interface principale.</p>
7	Minuterie	<p>Dans l'interface principale, appuyez sur «  » pour accéder à l'interface de réglage de la minuterie, puis appuyez sur les touches «  » et «  » pour configurer les paramètres. Appuyez sur «  » ou sur aucune opération dans les 15 s, et vous reviendrez à l'interface principale.</p> <p>Dans l'interface de configuration de la minuterie, appuyez sur «  » pour accéder à l'interface de réglage pour activer ou désactiver la minuterie. Appuyez ensuite sur «  » et «  » pour entrer le réglage de l'heure. Appuyez ensuite sur «  » pour confirmer et passer au réglage des minutes. Appuyez sur «  » et «  » pour faire le réglage des minutes. Appuyez sur «  » ou sur aucune opération dans les 5 s, le réglage sera sauvegardé et l'interface de réglage de la minuterie s'arrêtera. La touche « activer » et « désactiver » est la même touche. Appuyez sur «  », pour quitter le réglage et revenir à l'interface principale.</p> <p>Dans l'interface de configuration de la minuterie, appuyez sur «  » pendant 2 s pour annuler le réglage de la minuterie.</p>
8	Récupérer les paramètres d'origine	<p>Dans l'interface principale, appuyez sur «  » et «  » pendant 2 s pour accéder à l'interface de récupération des paramètres d'origine.</p>
9	Dégivrage manuel	<p>En mode chauffage, appuyez sur «  » et «  » pendant 3 s pour accéder à la fonction de dégivrage manuel.</p>
10	Commutateur Fahrenheit/Celsius	<p>Sur l'interface principale, appuyez longuement sur «  » et «  » pendant 5 s pour passer de °F à °C.</p>

4.3. État du système

Code	Nom	Unité	Gamme
d01	Température d'entrée d'eau	°C	-15 ~ 999
d02	Température de l'eau à la sortie	°C	-15 ~ 999
d03	Température ambiante	°C	-15 ~ 999
d04	Température d'échappement	°C	-15 ~ 999
d05	Température d'aspiration	°C	-15 ~ 999
d06	Température du serpentin extérieur (chauffage)	°C	-15 ~ 999
d07	Température du serpentin intérieur (refroidissement)	°C	-15 ~ 999
d08	Étapes EEV	N	0~480

4.4. Code d'erreur / de protection

Code	Code d'erreur/ de protection
E01	Défaut de communication
E02	Défaut de débit d'eau
E03	Protection contre la haute pression
E04	Protection contre la basse pression
E10	Défaut du capteur de température de l'eau d'entrée
E11	Défaut du capteur de température de l'eau de sortie
E14	Défaut du capteur de température ambiante
E15	Défaut du capteur de température d'aspiration
E16	Défaut du capteur de température d'échappement
E17	Défaut de la sonde de température du serpentin extérieur (chauffage)
E18	Défaut du capteur de température du serpentin intérieur (refroidissement)
E25	Protection contre la basse température de l'eau de sortie (refroidissement)
E26	Protection contre la différence de température élevée entre l'eau d'entrée et de sortie
E27	Protection contre une température d'échappement élevée
E28	Protection contre la congélation

5. ENTRETIEN ET HIVERNAGE

5.1. Entretien

 **Avertissement:** Avant d'entreprendre des travaux d'entretien sur l'appareil, assurez-vous d'avoir débranché l'alimentation électrique.

1. Nettoyage

- a. Le boîtier de la thermopompe doit être nettoyé avec un chiffon humide. L'utilisation de détergents ou d'autres produits ménagers pourrait endommager la surface du boîtier et affecter ses propriétés;
- b. L'évaporateur situé à l'arrière de la pompe à chaleur doit être soigneusement nettoyé avec un aspirateur et une brosse douce.

2. Entretien annuel

Les opérations suivantes doivent être effectuées par une personne qualifiée au moins une fois par année :

- a. Effectuer les vérifications de sécurité;
- b. Vérifier l'intégrité du câblage électrique;
- c. Vérifier les connexions de mise à la terre, de liaison;
- d. Surveiller l'état du manomètre et la présence de réfrigérant.

5.2. Hivernage



“COUPEZ” l'alimentation électrique de l'appareil avant d'effectuer tout nettoyage, examen et réparation.

En hiver, lorsque vous ne vous baignez pas:

- a. Coupez l'alimentation électrique pour éviter tout dommage à la machine.
- b. Évacuez l'eau de la machine.

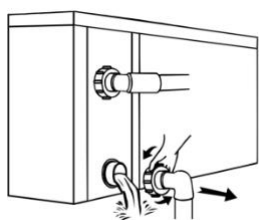

!! Important:

Dévissez le raccord du tuyau d'arrivée d'eau pour laisser l'eau s'écouler hors de l'appareil. Si l'eau gèle dans l'appareil pendant la saison hivernale, l'échangeur de chaleur en titane peut être endommagé.

- c. Vidange du condensat du châssis.

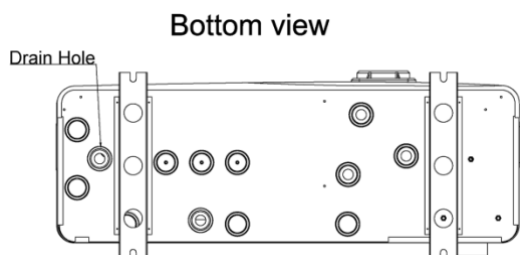

!! Important:

Lorsque l'appareil fonctionne à une température ambiante à 5 °C, veuillez retirer le bouchon en caoutchouc du trou de drainage du châssis afin d'en assurer une bonne évacuation.

Vue du bas. Trou de vidange.

- d. Couvrez le corps de la machine lorsque vous ne l'utilisez pas.

NIRVANA HEAT PUMP INC
4215 rue St-Joseph
Trois-Rivières, QC
G8Z 4G3
Tél. Canada: (819) 519-8970
Tél. USA: (844) 447-7665
www.nirvanahp.com

